

Bedienungsanleitung

Automatischer Anrufbeantworter mit Fernabfrage

MODELL NR. **KX-T1727BS**

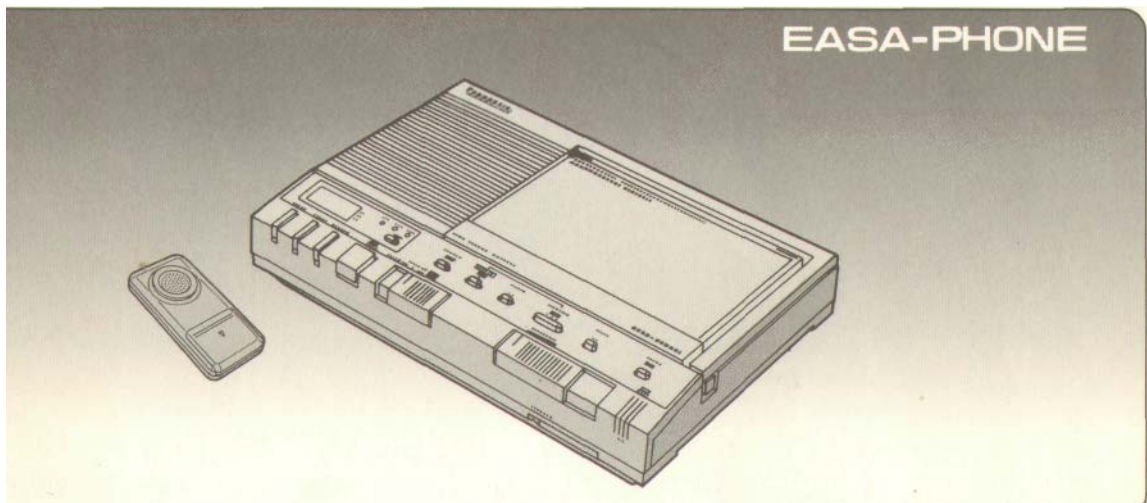

**Wir freuen uns, daß Sie sich für einen Panasonic-
Anrufbeantworter entschieden haben.**

**Panaso
nic**



Lesen Sie bitte diese Bedienungsanleitung
vollständig durch, bevor Sie den
Anrufbeantworter einsetzen.

Inhaltsverzeichnis

Lage der Bedienungselemente	2
Fernbedienung (KX-A74)	3
Anschluß	4
Aufzeichnen der Ansagetexte	5
Bevor Sie aus dem Hause gehen	8
Abhören aufgezeichneter Nachrichten.....	9
Weitere Funktionen in der Stellung " ^^"	10
Fernbedienung und Fernabfrage	11
Nachrichtenweiterleitung.....	15
Eurosignal-Funktion	21
Wahlwiederholung für die Nachrichtenweiterleitung	22
Einstellen der Uhrzeit	23
Anschluß des Gerätes an zwei Amtsleitungen (Option).....	24
Anzeigen im LCD-Feld.....	25
Fehlerbeseitigung.....	26
Einsetzen des Akkupacks	27
Kassetten	28
Wartung des Gerätes	28
Aufstellung des Gerätes	29
Sonstiges	29

Lage der Bedienungselemente

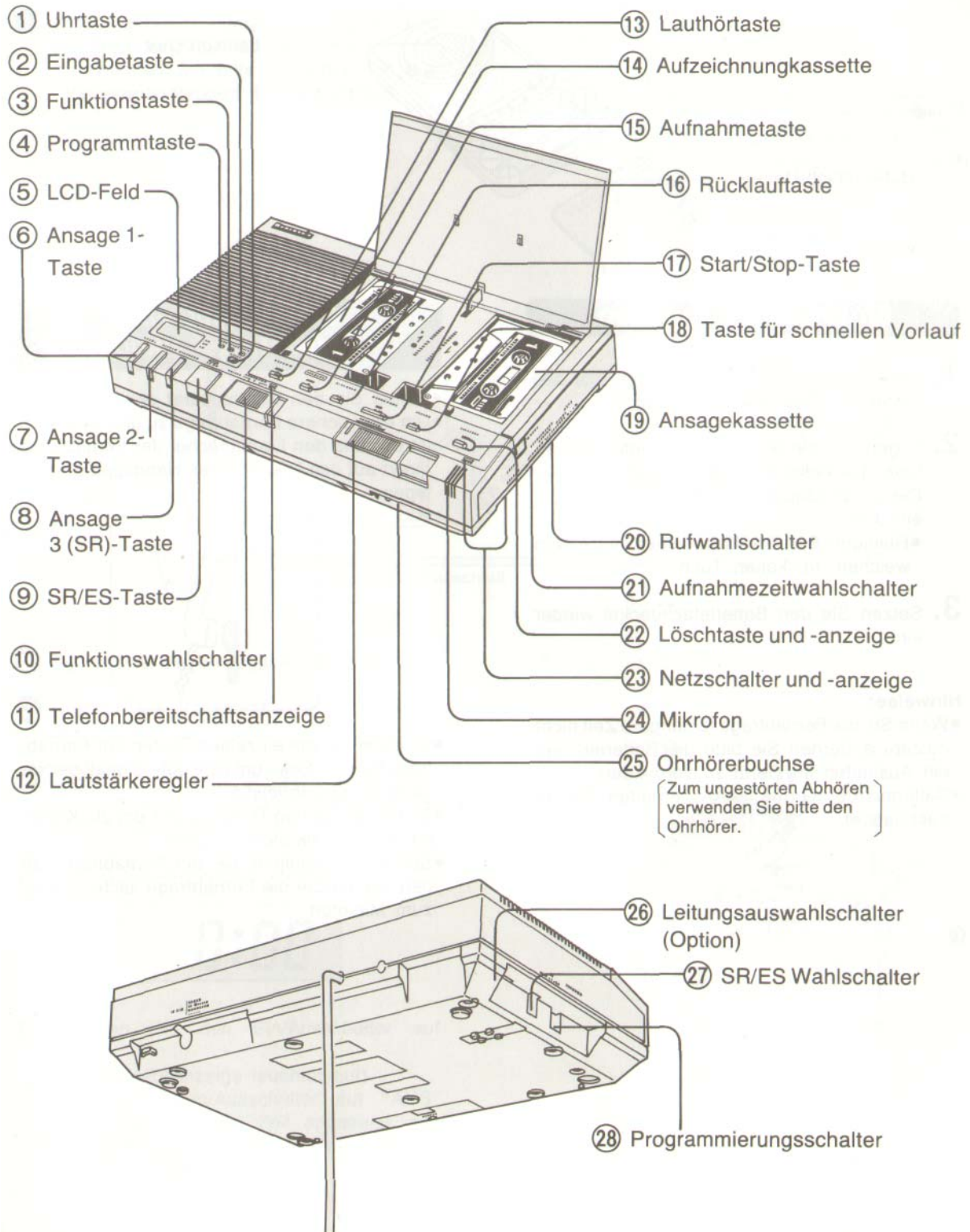

Fernbedienung (KX-A74)

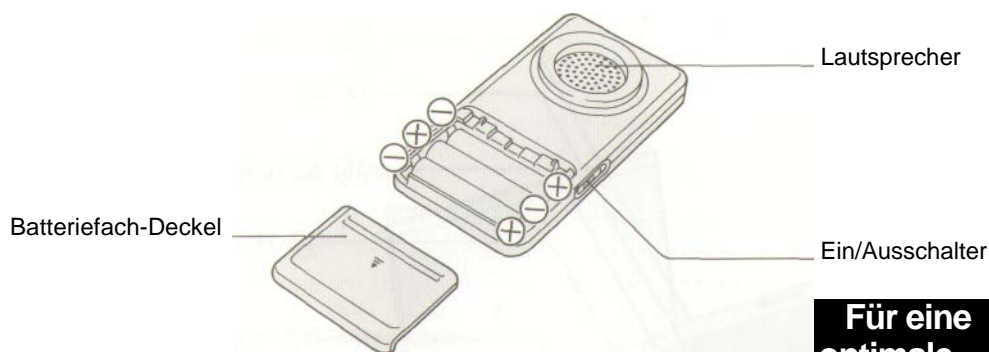

Einsetzen der Batterien

1. Öffnen Sie das Batteriefach indem Sie den Deckel in Pfeilrichtung drücken.
 2. Legen Sie die drei Batterien unter Beachtung der Polarität in das Batteriefach ein. Die Lebensdauer der Batterien beträgt ca. ein Jahr.
 - Reinigen Sie das Batteriefach mit einem weichen, trockenen Tuch.
- O. Setzen Sie den Batteriefachdeckel wieder ein.

Hinweise:

- Wenn Sie die Fernabfrage für längere Zeit nicht nutzen, entfernen Sie bitte die Batterien, um ein Auslaufen im Gerät zu vermeiden.
- Batterien der Größe "AAA" erhalten Sie im Fachhandel.

Für eine optimale Fernabfragefunktion

- Halten Sie den Handapparat senkrecht.
»Um eine sichere Fernabfrage zu gewährleisten ist es nötig den Lautsprecher der Fernabfrage direkt auf das Mikrophon des Handapparates zu legen.



- Drücken Sie die einzelnen Tasten der Fernabfrage für ca 1 Sek., um eine gute Signalübertragung zu gewährleisten.
- Schütteln Sie den Handapparat um die Kohlepartikel im Mikrophon zu lösen.
- Sollen Sie Probleme bei der Fernabfrage haben, halten Sie die Fernabfrage leicht geneigt zum Mikrophon.

Anschluß

- 1 Schließen Sie das Gerät bitte entsprechend der Zeichnung an.
 - Verwenden Sie bitte ausschließlich das

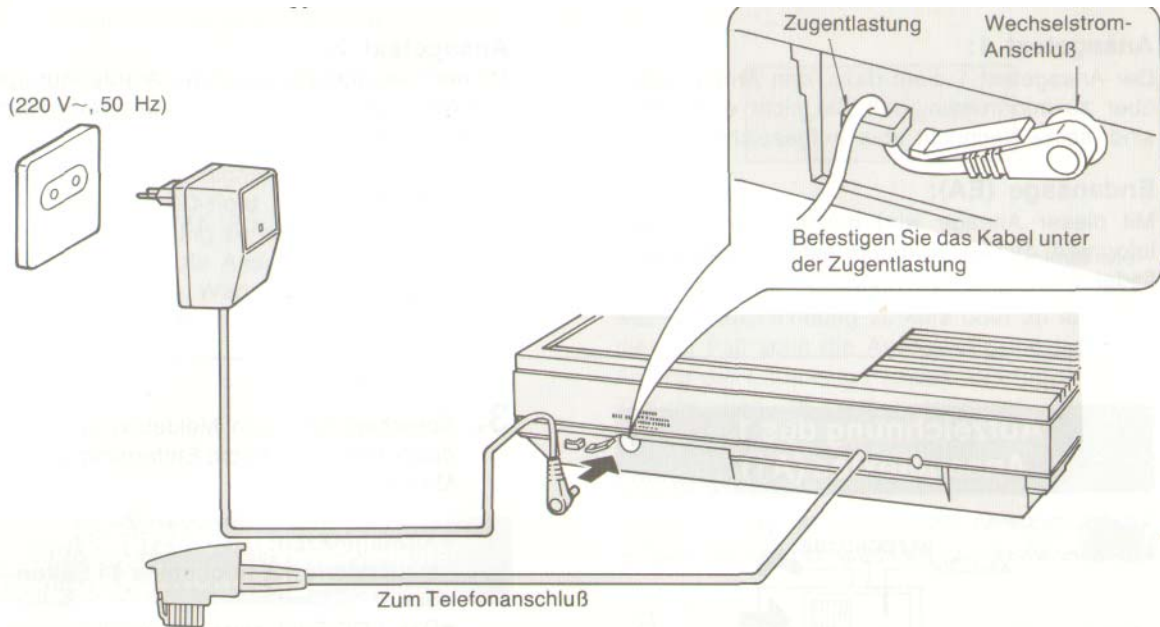

Panasonic-Netzteil Typ KX-A15BS.

- 2
- 3 Setzen Sie das Akkupack ein. (s. S. 26)
- 4 Drücken Sie "ÖFFNEN" und klappen Sie den Deckel auf.
- 5 Legen Sie die Ansagekassette in das rechte, und die Aufzeichnungskassette in das linke Kassettenfach ein.
- 6 Stellen Sie die eingebaute Uhr. (s. S. 23)



- 6 Schalten Sie den Ein/Ausschalter auf "EIN".
(Die Betriebsanzeige leuchtet auf)
 - Wenn der Ein/Ausschalter auf "AUS" steht, wird nur die Zeit angezeigt, das Gerät ist jedoch nicht betriebsbereit.

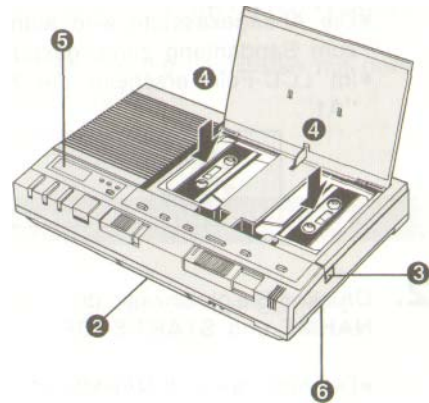

Aufzeichnen der Ansagetexte

Achtung!!!!

- Während des Aufzeichnens der Ansagetexte dürfen keine Pausen von mehr als 2 Sekunden Dauer eingelegt werden.

Ansagetext 1:

Der Ansagetext 1 dient dazu, den Anrufer darüber zu informieren, daß Sie nicht erreichbar sind, seine Nachricht aber aufgezeichnet wird.

Endansage (EA):

Mit dieser Ansage wird der Anrufer darüber informiert, daß keine weitere Aufzeichnung stattfindet.

Ansagetext 2:

Mit dem Ansagetext 2 wird der Anrufer nur über Ihre Abwesenheit informiert. Es wird keine Nachricht aufgezeichnet.

Ansagetext 3:

(Meldetext-Serviceruf s.S. 15)

Aufzeichnung des 1 Ansagetextes (A1)

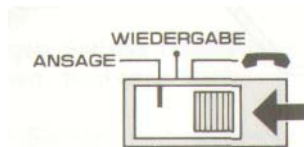

1. Stellen Sie den Wahlschalter auf "**ANSAGE**".

- Die Ansagekassette wird automatisch zum Bandanfang zurückgespult.
- Im LCD-Feld erscheint die Meldung "A1".

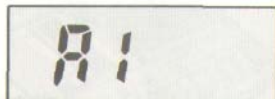

2. Drücken Sie gleichzeitig die Tasten **AUFNAHME** und **START/STOP**.

- Die Anzeigen **AUFNAHME** und **START/STOP** leuchten auf.
- Im LCD-Feld wird die Dauer der Ansage angezeigt:
"A1 00"-»"A1 01"-»"A1 02"...
"A1 45".

3. Sprechen Sie Ihren Meldetext laut und deutlich aus ca. 20 cm Entfernung in das Mikrofon.

•Aufnahmezeit:

Mindestens 12, höchstens 44 Sekunden.

- Das LCD-Feld zeigt die verstrichenen Sekunden blinkend an. Nach 12 Sekunden leuchtet die Anzeige konstant auf. Falls Sie vor Ablauf der 12 Sekunden mit dem Sprechen aufhören, erfolgt eine Fehlermeldung.
- Nach 40 Sekunden beginnt das LCD-Feld zu blinken. Schließen Sie den Meldetext ab, bevor das Display "A1 45" anzeigt, andernfalls erfolgt eine Fehlermeldung.

Beispiel für den Ansagetext 1

Guten Tag, hier ist die Panasonic Deutschland GmbH. Unser Büro ist bereits geschlossen, deshalb haben wir unseren Anrufbeantworter eingeschaltet. Bitte nennen Sie Ihren Namen und Telefonnummer, wir rufen Sie schnellstmöglich zurück. Bitte sprechen Sie nach dem gleich folgenden Signalton.

4. Nach der Ansage die START/STOP-Taste drücken.

- Es ertönt ein Signalzeichen, danach schaltet das Gerät automatisch zur Aufzeichnung der Endansage weiter.
- Das LCD-Feld zeigt blinkend "EA" an.

Hinweis:

Wenn Ihr Gerät das Signalzeichen fünfmal wiederholt und im LCD-Feld "F" angezeigt wird, war die Aufzeichnung zu kurz bzw. zu lang. In diesem Fall spult die Ansagekassette bis zum Bandanfang zurück. Warten Sie das Zurückspulen ab und wiederholen Sie die Schritte 2 bis 4.

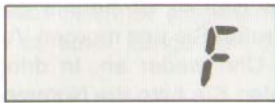

Aufzeichnung der Endansage

5. Drücken Sie gleichzeitig die Tasten AUFNAHME und START/STOP.

- Die Anzeigen AUFNAHME und START/STOP leuchten auf.
- Im LCD-Feld wird die Dauer der Ansage angezeigt:
"EA 00" ^ "EA 01" ^ "EA 02" ...
"EA 06".

O. Sprechen Sie Ihren Text laut und deutlich aus ca. 20 cm Entfernung in das Mikrofon.

- Aufnahmezeit:
Mindestens 3, höchstens 5 Sekunden.
- Nach 2 Sekunden beginnt das LCD-Feld konstant zu leuchten. Schließen Sie den Meldetext ab, bevor das Display "EA 06" anzeigt, andernfalls arbeitet das Gerät nicht einwandfrei.

Beispiel für die Endansage

Ihre Nachricht kann leider nicht mehr aufgezeichnet werden. Wir danken für Ihren Anruf.

7. Nach der Ansage die START/STOP-Taste drücken.

- Das Band wird gestoppt, das LCD-Feld zeigt "-----" an.

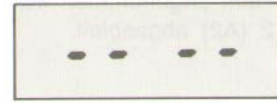

Hinweis:

Wenn Ihr Gerät das Signalzeichen fünfmal wiederholt und im LCD-Feld "F" angezeigt wird, war die Aufzeichnung zu kurz oder zu lang. In diesem Fall spult die Ansagekassette bis zum Anfang der Endansage zurück. Warten Sie das Zurückspulen ab und wiederholen Sie die Schritte 5 bis 7.

Abhören der Ansagetexte

O. Zum Abhören des Meldetextes und der Endansage Taste ANSAGE 1 drücken.

- Im LCD-Feld wird "A1" angezeigt. 9.

Drücken Sie die START/STOP-Taste.

10. Regulieren Sie die Lautstärke mit dem Lautstärkeregler.

Neuen Text aufzeichnen

1. Beginnen Sie wieder bei Schritt 2.

Aufzeichnen der Ansagetexte (Fortsetzung)

Aufzeichnung des 2. Ansagetextes (A2)

- Normalerweise wird der 2. Ansagetext (A2) abgespielt, wenn Sie den Wahlschalter AUFNAHMEZEIT in die Position "AUSKUNFT" bringen. • Wenn die Kassette für die Aufzeichnung eingehender Nachrichten voll ist und keine zusätzlichen Nachrichten mehr angenommen werden können, wird anstelle des Ansagetextes 1 (A1) automatisch der Ansagetext 2 (A2) abgespielt.

1. Stellen Sie den Wahlschalter auf "ANSAGE".

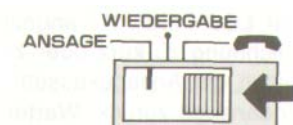

2.

Drücken Sie die Taste "ANSAGE 2".

- Die Kassette wird im schnellen Vorlauf bis zur Position des 2. Ansagetextes gespult. Warten Sie bitte den Stillstand des Bandes ab. Im LCD-Feld wird "A2" angezeigt.



3. Drücken Sie gleichzeitig die Tasten **AUFNAHME** und **START/STOP**.

- Die Anzeigen **AUFNAHME** und **START/STOP** leuchten auf.
- Im LCD-Feld wird die Dauer der Ansage angezeigt:
"A2 00"->"A2 01 "->"A2 02"... "A2 50".

4. Sprechen Sie Ihren Meldetext laut und deutlich aus ca. 20 cm Entfernung in das Mikrofon.

- **Aufnahmezeit:**
Mindestens 12, höchstens 49 Sekunden.
- Das LCD-Feld leuchtet nach 12 Sekunden auf. Falls Sie vor Ablauf von 12 Sekunden mit dem Sprechen aufhören, erfolgt eine Fehlermeldung.
- Nach 45 Sekunden beginnt das LCD-Feld zu blinken.

Beispiel für den Ansagetext 2

Guten Abend, hier ist der automatische Anrufbeantworter der Firma Panasonic 040/8 54 90. Wir danken für Ihren Anruf; doch unser Betrieb ist bereits geschlossen. Bitte, rufen Sie uns morgen Vormittag nach 9:00 Uhr wieder an. In dringenden Fällen wählen Sie bitte die Nummer 040/8 66 00. Ich wiederhole: 040/8 66 00. Wir danken Ihnen. Ende der Durchsage.

5. Nach der Ansage die **START/STOP-Taste** drücken.

Hinweis:

Wenn Ihr Gerät ein fünfmal wiederholtes Signalzeichen aussendet und im **LCD-Feld "F"** angezeigt wird, war die Aufzeichnung zu kurz oder zu lang. In diesem Fall spult die Ansagekassette bis zum Anfang des Ansagetextes 2 zurück. Warten Sie das Zurückspulen ab und wiederholen Sie die Schritte 3 bis 5.

Abhören des Ansagetextes

0. Zum Abhören des Textes Taste **ANSAGE 2** drücken.

- Im LCD-Feld wird "A2" angezeigt. 7.

Drücken Sie die **START/STOP-Taste**.

- ö. Regulieren Sie die Lautstärke mit dem Lautstärkeregler.

Bevor Sie aus dem Hause gehen

IMMMMHMMMMMMMMMMMMMMMM

Wenn das Telefon klingelt, wird zunächst der Ansagetext abgespielt, danach können die Nachrichten des Anrufers aufgezeichnet werden.

VORBEREITUNG

1. Bringen sie die einzelnen Wahlschalter in die gewünschte Position: • **Wahlschalter AUFNAHMEZEIT**

AUSKUNFT:

Das Gerät spielt den 2. Ansagetext (A2) ab. Eingehende Nachrichten werden nicht aufgezeichnet.

60 SEK:

Das Gerät zeichnet eingehende Nachrichten bis zu einer Länge von 1 Minute auf.

SPRACHSTEUERUNG:

Das Gerät zeichnet eingehende Meldungen so lange auf, bis der Anrufer zu sprechen aufhört, oder eine Pause von mehr als 8 Sekunden macht.

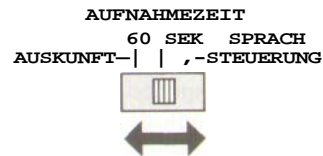

• Wahlschalter RUF

- 1: Das Gerät schaltet sich nach dem ersten Klingeln des Telefons ein.
- 3: Das Gerät schaltet sich nach dem dritten Klingeln des Telefons ein.

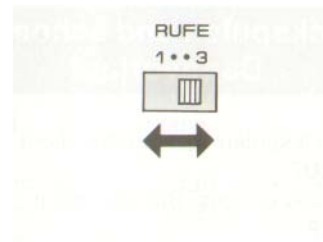

2. Stellen Sie den Funktionswahlschalter auf die Position " «^" (Telefonbereitschaft).

- Die Aufzeichnungskassette spult bis zum Anfang zurück und ist für die Aufnahme neuer Anrufe bereit.
- Die Anzeige : "^^" leuchtet auf.
- **Im LCD-Feld wird "0" angezeigt.** Wenn der Wahlschalter AUFNAHMEZEIT auf "AUSKUNFT" steht, zeigt das LCD-Feld "nA" an.
- Um aufgezeichnete Nachrichten auch nach dem Abhören nicht zu löschen, muß der Funktionswahlschalter bei gleichzeitig gedrückter **START/STOP-Taste** auf die Stellung " ^^ " gebracht werden.

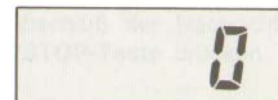

Abhören aufgezeichneter Nachrichten

Wenn eingegangene Nachrichten aufgezeichnet wurden, zeigt das LCD-Feld die Anzahl der Anrufe an. Die Anzeige " f^ " blinkt.

Aufgezeichnete Nachrichten abhören

Stellen Sie den Funktionswahlschalter auf "**WIEDERGABE**".

- Die Anzeige "**START/STOP**" leuchtet auf.
- Die Kassette für eingehende Nachrichten wird zum Anfang zurückgespult, danach beginnt automatisch die Wiedergabe der aufgezeichneten Nachrichten. Nach Wiedergabe aller aufgezeichneten Nachrichten stoppt das Band und das Gerät sendet drei Signaltöne aus.

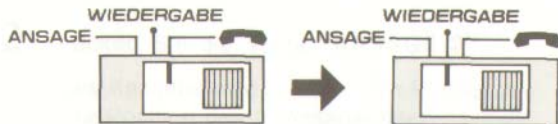

Rückspulen und schneller Bandvorlauf

- Zum Zurückspulen des Bandes dient die Taste **RÜCKLAUF**.
- Zum Vorspulen des Bandes dient die Taste **VORLAUF**.
- Um den schnellen Vor- bzw. Rücklauf zu stoppen, Taste **START/STOP** drücken. Um die aufgezeichneten Nachrichten weiterhin abzuhearschen, **START/STOP-Taste** erneut drücken.

Löschen der aufgezeichneten Nachrichten

Drücken Sie bei niedergehaltener Taste **LÖSCHEN** die **Vor-** oder die **Rücklautaste**.

- Die Anzeige **LÖSCHEN** leuchtet auf.

- Während des schnellen Vor- bzw. Rücklaufes werden die aufgezeichneten Nachrichten gelöscht.

Stellen Sie den Funktionswahlschalter bei gedrückter **LÖSCHEN-Taste** auf die Position " *** "; die Kassette wird jetzt zum Anfang zurückgespult und gleichzeitig gelöscht. Danach ist das Gerät automatisch wieder für die Aufzeichnung neuer Nachrichten bereit.

Weitere Funktionen in der Stellung "



Mithören eingehender Anrufe

Während der Aufzeichnung eines eingehenden Anrufes:

Stellen Sie die gewünschte Lautstärke am Lautstärkereglern ein.

Wenn Sie während der Aufnahme **direkt mit dem Anrufer sprechen** möchten, brauchen Sie einfach nur den Hörer Ihres Telefons abzuheben.

- Das Band wird dabei automatisch gestoppt.

Lauthöreinrichtung

Bei dieser Funktion können andere Personen das, über das Telefon geführte Gespräch, durch den Lautsprecher des Anrufbeantworters mithören.

Während des Gesprächs Taste **LAUTHÖREN** drücken.

- Die Anzeige **LAUTHÖREN** leuchtet auf.
- Durch erneuten Druck auf die Taste **LAUTHÖREN** kann die Funktion wieder abgeschaltet werden.

Gesprächsmitschnitt

1. Um ein Telefongespräch aufzuzeichnen, muß der Funktionswahlschalter auf **"WIEDERGABE"** oder **"••"** stehen.
2. Drücken Sie während des Gesprächs gleichzeitig die Tasten **AUFNAHME** und **START/STOP**.
3. Drücken Sie nach Abschluß des Gesprächs erneut die **START/STOP-Taste**.

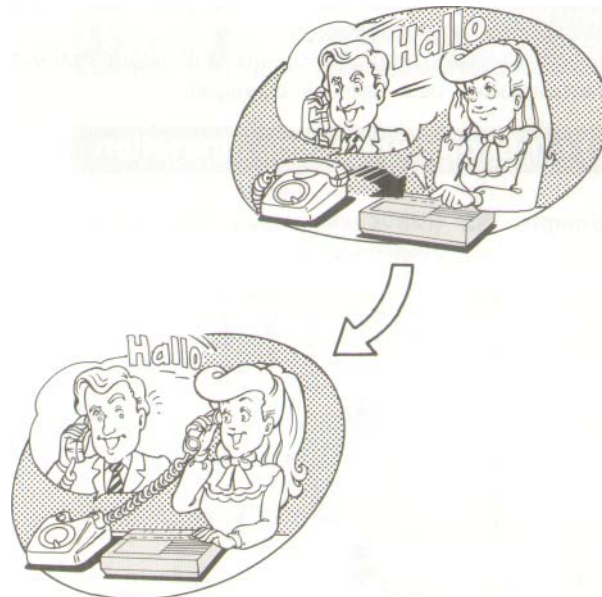

Notizfunktion

Damit können Sie eine persönliche Nachricht auf die Kassette für eingehende Nachrichten sprechen, die eine andere Person am Anrufbeantworter abhören kann.

1. Achten Sie darauf, daß der Funktionswahlschalter auf **"WIEDERGABE"** oder auf **"4-»"** steht.
2. Drücken Sie gleichzeitig die Tasten **AUFNAHME** und **START/STOP**.
3. Sprechen Sie laut und deutlich in das Mikrofon.
4. Nach Abschluß der Nachricht erneut die **START/STOP-Taste** drücken.

Fernbedienung und Fernabfrage

Sie können aufgezeichnete Nachrichten mit dem Signalgeber für Fernabfrage (KX-A74) auch von auswärts über jedes Telefon abhören.

Sollten Sie den Anrufbeantworter von einem "MFV-Telefon" abfragen, können Sie die Signale mit dem Tastwahlblock des Telefons erzeugen.

Fernbedienungscode einstellen

Beispiel: 32 (Die Codenummer muß immer zweistellig sein)

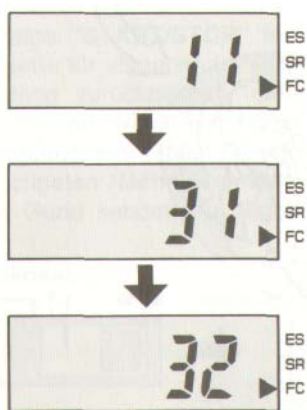

1. Drücken Sie die Taste **PROG.MODE**.
 - Im LCD-Feld wird "11" angezeigt.
2. Drücken Sie die Taste **PROG.**, um die Programmierung einzuleiten.
3. Drücken Sie die Taste **EINGABE** so lange, bis die erste Ziffer der gewünschten Nummer angezeigt wird.
4. Um die Ziffer zu bestätigen die Taste **FUNKT.** drücken.
5. Drücken Sie die Taste **EINGABE** so lange, bis die zweite Ziffer der gewünschten Nummer angezeigt wird.
6. Zum Abschluß der Codeeingabe wird die Taste **PROG.** gedrückt.

Abrufen aufgezeichneter Nachrichten

Durch einfaches Eintasten der Codenummer in den Signalgeber können Sie alle aufgezeichneten Nachrichten von auswärts abhören.

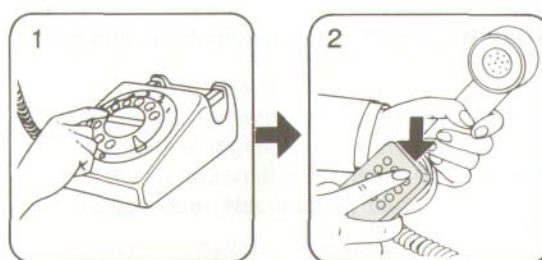

1. Wählen Sie die Telefonnummer des Anschlusses, mit dem der Anrufbeantworter verbunden ist.
2. Tippen Sie während der Wiedergabe des Ansagetextes Ihre Codenummer ein.
 - Das Gerät meldet sich mit einem Signaltönen.
 - Die Aufzeichnungskassette wird zurückgespult. Danach werden alle aufgezeichneten Nachrichten automatisch wiedergegeben.
 - Im Anschluß an die letzte aufgezeichnete Nachricht werden drei Signaltöne ausgesendet.

Wichtige Hinweise:

Entsprechend den Vorschriften der Deutschen Bundespost, stoppt das Gerät während der Fernabfrage alle 35 Sekunden und sendet einen Signaltönen.

Bitte beachten Sie, daß die Rücklaufzeit der Aufzeichnungskassette in die 35 Sekunden einbezogen ist, so daß ein Stopvorgang schon nach einigen Sekunden der Wiedergabe möglich ist. Um das Gerät wieder zu starten, sprechen Sie bitte ein langgezogenes "Ahhh" (mindestens 2 Sek. lang) innerhalb von 4 Sekunden nach ertönen des Tonsignals in das Mikrofon des Telefonhörers.

Überspringen und Zurückspulen

Bei der Wiedergabe der eingegangenen Nachrichten können Sie einzelne Nachrichten überspringen oder das Band zurückspulen.

- Zum Vorspulen des Bandes die (2) drücken.
- Zum Zurückspulen des Bandes die (1) drücken.
- In Abhängigkeit von der Wiedergabedauer spult das Band für ca. 8 Sekunden vor oder zurück.

Rücksetzen des Gerätes von unterwegs

Um neue eingehende Nachrichten vom Beginn des Bandes an aufzuzeichnen und die alten Nachrichten dabei zu löschen...

Nach oder während der Wiedergabe der aufgezeichneten Nachrichten:

1 . (3) eintippen.

- Das Gerät spult zum Anfang des Bandes zurück.

Falls Sie vorher nur neue Nachrichten abgehört haben:

1 . (3) eintippen.

- Das Gerät spult die Kassette bis zum Beginn der neu aufgezeichneten Nachrichten zurück und gibt einen Signalton ab.

2. Erneut die (3) eintippen.

- Das Gerät spult bis zum Bandanfang zurück.
- Zum Abbrechen nach dem Signalton (2) eintippen.

Wiedergabe neuer Nachrichten

Wenn Sie die alten Nachrichten auf Ihrem Anrufbeantworter bereits abgerufen haben, können Sie diese beim erneuten Abhören des Bandes überspringen und nur die später eingegangenen Nachrichten abspielen lassen.

1 . Wählen Sie die Telefonnummer des Anschlusses, mit dem der Anrufbeantworter verbunden ist.

2. Tippen Sie die Codenummer während der Wiedergabe des Ansagetextes ein.

3. Drücken Sie die (4).

- Das Gerät spielt nur die neu hinzukommen Nachrichten vor.
- Wenn die bereits bekannten Nachrichten schon abgespielt wurden, können Sie die (4) wählen. Beim Vorspulen bis zum Beginn der neuen Nachrichten erzeugt das Gerät eine Reihe von Signaltönen.

Nachrichtenweiterleitung

Zur Nachrichtenweiterleitung kann das Gerät automatisch eine einprogrammierte Telefonnummer anwählen und die eingegangene Nachricht an den betreffenden Anschluß weiterleiten. Voraussetzung für die Nachrichtenweiterleitung ist, daß der Meldetext-Service-Service und die Endansage aufgezeichnet sind und eine Telefonnummer für die Weiterleitung einprogrammiert ist. Der Meldetext-Service-Service und die Endansage sind Texte, die für die Nachrichtenweiterleitung unbedingt erforderlich sind.

Meldetext-Service-Service (A3):

Der Meldetext-Service-Service dient dazu, dem Teilnehmer am Anschluß, zu dem die Nachrichten weitergeleitet werden zu informieren, daß der Anrufbeantworter eine Nachricht aufgezeichnet hat.

Endansage (EA):

Die Endansage dient dazu dem Teilnehmer am Anschluß mitzuteilen, daß der Service-Service beendet ist daß für eine Fernabfrage der Anrufbeantworter angerufen werden muß.

Aufnahme des Meldetextes und der Endansage

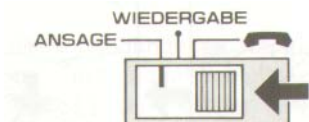

1. Stellen Sie den Funktionswahlschalter auf die Position "**ANSAGE**".

- Die Ansagekassette wird automatisch bis zum Bandanfang zurückgespult.
- Im LCD-Feld wird "A1" angezeigt.

2. Drücken Sie die Taste **ANSAGE 3 (SR)**.

- Die Ansagekassette wird schnell auf die Position des Textes (Meldetext-Service-Service) vorgespult und bleibt dort stehen.
- Im LCD-Feld wird "A3" angezeigt.

3. Drücken sie gleichzeitig die **AUFNAHME**—und die **START/STOP-Tasten**.

- Die Anzeigen für **AUFNAHME** und **START/STOP** leuchten auf.
- Im LCD-Feld wird die Dauer der Ansage angezeigt:
"A3 00" ^ "A3 01" ^ "A3 02"...
"A3 25".

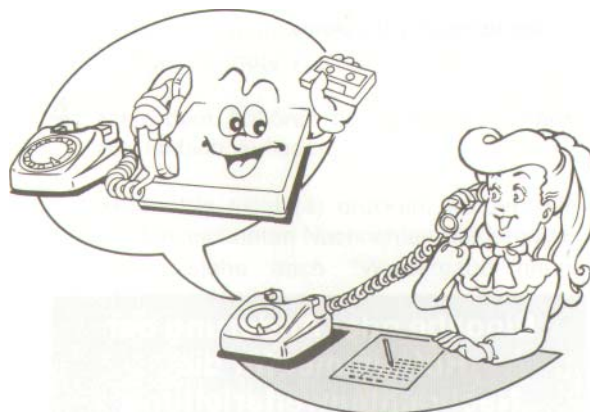

4. Sprechen Sie Ihren Meldetext laut und deutlich aus ca. 20 cm Entfernung in das Mikrofon.

•Aufnahmezeit:

Mindestens 12, höchstens 24 Sekunden.

- Das LCD-Feld leuchtet nach 12 Sekunden auf. Falls Sie vor Ablauf der 12 Sekunden mit dem Sprechen aufhören, erfolgt eine Fehlermeldung.
- Nach 20 Sekunden beginnt das LCD-Feld zu blinken. Schließen Sie den Meldetext ab, bevor das Display "A1 25" anzeigt, andernfalls erfolgt eine Fehlermeldung.

5. Nach der Aufzeichnung START/STOP-Taste drücken.

- Es ertönt ein Signalzeichen, danach schaltet das Gerät automatisch zur Aufzeichnung der Endansage weiter.
- Das LCD-Feld zeigt blinkend "EA" an.

Hinweis:

Wenn Ihr Gerät das Signalzeichen fünfmal wiederholt und im LCD-Feld "F" angezeigt wird, war die Aufzeichnung nicht korrekt. In diesem Fall spult die Ansagekassette bis zum Bandanfang zurück. Warten Sie das Zurückspulen ab und wiederholen Sie Schritt 3 bis 5.

Aufzeichnung der Endansage



6. Drücken Sie gleichzeitig die Tasten AUFNAHME und START/STOP
 - Die Anzeigen AUFNAHME und START/STOP leuchten auf.
 - Im LCD-Feld wird die Dauer der Ansage angezeigt: "EA OO'W'EA 01 "->"EA 02"... "EA 06".
7. Sprechen Sie Ihren Text laut und deutlich aus ca. 20 cm Entfernung in das Mikrofon.
 - Aufnahmezeit:
Mindestens 3, höchstens 5 Sekunden.
 - Nach 2 Sekunden beginnt das LCD-Feld zu blinken. Schließen Sie den Meldetext ab, bevor das Display "EA 06" anzeigt, andernfalls erfolgt eine Fehlermeldung.

8. Nach der Ansage die START/STOP-Taste drücken.

Hinweis:

Wenn Ihr Gerät das Signalzeichen fünfmal wiederholt und im LCD-Feld "F" angezeigt wird, war die Aufzeichnung zu kurz oder zu lang. In diesem Fall spult die Ansagekassette bis zum Anfang der Endansage zurück. Warten Sie das Zurückspulen ab und wiederholen Sie Schritt 6 bis 8.

Beispiel für den Ansagetext 3

Guten Tag, hier ist ein automatischer Anruf für Herrn bitte holen Sie ihn an den Apparat. Es liegen dringende Anrufe vor, er möge seinen Anrufbeantworter fernabfragen. Dieser Anruf ist für Sie kostenfrei.

Beispiel für die Endansage

Die Fernabfragezeit ist abgelaufen, das Gerät schaltet ab.

Abhören der Ansagetexte

9. Zum Abhören des Textes (Meldetext-Service) und der Endansage die Taste "ANSAGE 3 (SR)" drücken.
 - Das Band wird zurückgespult, im LCD-Feld wird "A3" angezeigt.
10. Drücken Sie die START/STOP-Taste.
 1. Regulieren Sie die Lautstärke mit dem Lautstärkeregler.

Nachrichtenweiterleitung (Fortsetzung)

Programmieren der Telefonnummer für die Nachrichtenweiterleitung

1. Drücken Sie zweimal die Taste **PROG. MODE**.

2. Zum Einleiten der Programmierung die **PROG.-Taste** drücken.

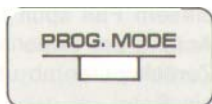

• **Beispiel 1:** Hauptanschluß
Im LCD-Feld wird blinkend " 5 " angezeigt.

- 1) Drücken Sie die Taste **EINGABE** so lange, bis die erste Ziffer der gewünschten Nummer angezeigt wird.
- 2) Zum Speichern der ersten Ziffer die Taste **FUNKT.**, drücken.
- 3) Wiederholen Sie Schritt 1) und 2) zum Ein speichern aller Ziffern der Telefonnummer.
- 4) Zum Abschluß der Programmierung die **PROG.-Taste** drücken.
- 5) Die gespeicherte Rufnummer läuft im LCD-Feld zur Kontrolle durch.
 - Überprüfen Sie die einprogrammierte Nummer.

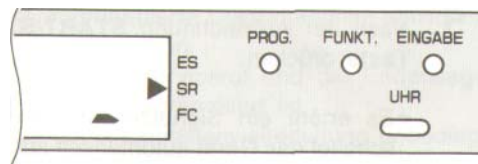

Beispiel 1:

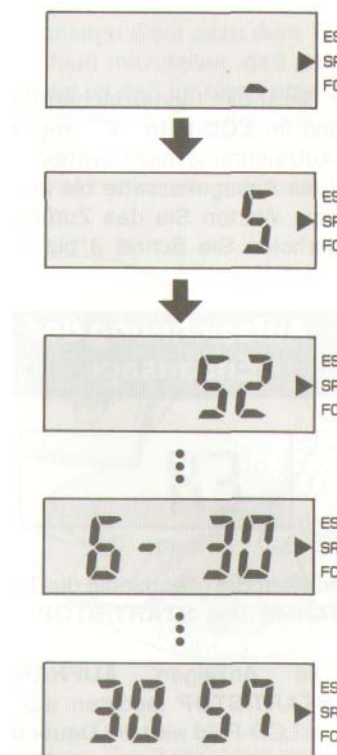

Telefonnummer 526-3057

• **Bei Anschluß an eine Nebenstellenanlage:**

Wenn Ihr Anrufbeantworter an eine Nebenstellenanlage angeschlossen ist, muß die Amtsholung eingegeben werden, damit das Gerät die Nachricht weiterleiten kann.

Beispiel 2:

Amtsholung über Erdtaste "E" oder über Flash-taste "F"

1) Wählen Sie zunächst "U" an.

- Bei Druck auf die Taste **FUNKT**, verschwindet das "U" aus der Anzeige.

2) Wählen Sie nun "E" oder "F" an.

- Im LCD-Feld wird nach drücken der Taste **FUNKT**, entweder " E~" oder " F" an gezeigt.

3) Wählen Sie erneut "U" an.

- Bei Druck auf die **FUNKT.-Taste** wird im LCD-Feld " E~ " angezeigt.
- Jetzt kann die gewünschte Telefonnummer eingegeben werden.

4) Geben Sie die Nummer für die Nachrichten weiterleitung so ein, wie es im Beispiel 1 beschrieben ist.

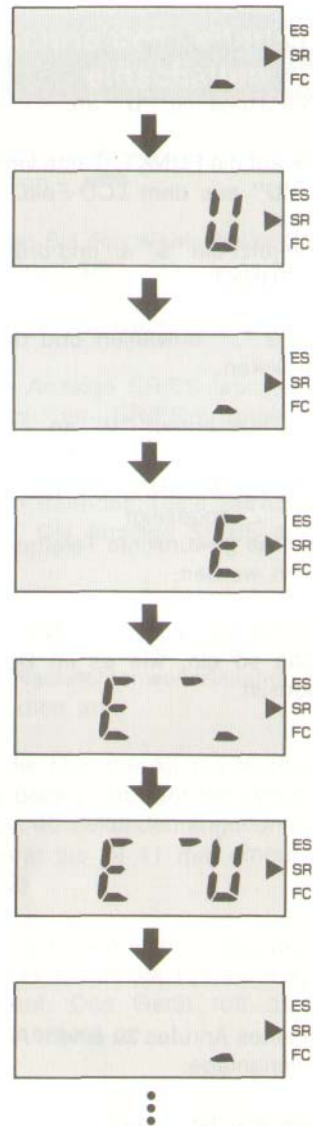

Nachrichtenweiterleitung (Fortsetzung)

Beispiel 3:

Amtsholung über die Ziffer "9"

- 1) Wählen Sie zunächst "U" an.
 - Bei Druck auf die FUNKT.-Taste verschwindet das "U" aus dem LCD-Feld.
- 2) Wählen Sie jetzt die "9" an und drücken Sie die Taste FUNKT.
- 3) Als nächstes "_" anwählen und die Taste FUNKT, drücken.
- 4) Wählen Sie nun erneut "U" an.
 - Bei Druck auf die FUNKT.-Taste wird im LCD-Feld "_" angezeigt. •Jetzt kann die gewünschte Telefonnummer eingegeben werden.
- 5) Geben Sie die Nummer für die Nachrichten weiterleitung so ein, wie es im Beispiel 1 beschrieben ist.

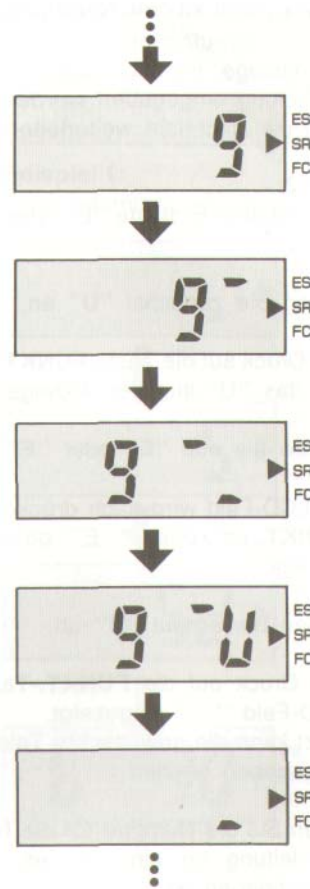

Beispiel 4:

Zum Umleiten eines Anrufes zu einem Anschluß der Nebenstellenanlage.

Bei der Nebenstelle Nr. ...123

- 1) Zunächst "-" anwählen.
- 2) Danach die Nebenstellenummer, wie in Beispiel 1 beschrieben, eingeben.
3. Zum Abschluß der Programmierung zweimal die Taste **PROG. MODE** drücken.
 - Wenn Sie für 1 Minute keine weiteren Tasten am Gerät betätigen, kehrt das LCD-Feld wieder zur ursprünglichen Anzeige zurück. Der Programmiermodus ist dann beendet.

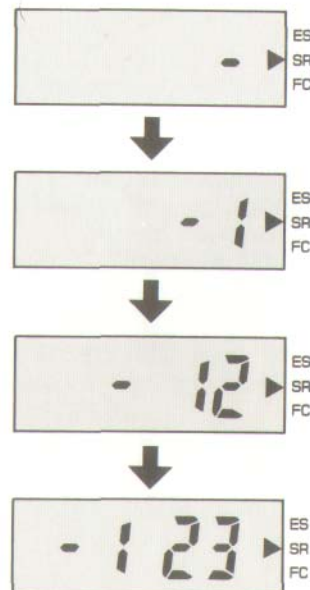

Andern der programmierten Telefonnummer

Beim Hauptanschluß:

Programmiermodus einschalten und nach der Beschreibung in Beispiel 1 die neue Nummer eingeben.

Bei Anschluß an eine Nebenstellenanlage:

- Wenn nur die Rufnummer für die Nachrichtenweiterleitung geändert werden soll: Programmiermodus einschalten und die Nummer wie in Beispiel 1 beschrieben speichern.
- Nummer der Amtsholung und Rufnummer für die Nachrichtenweiterleitung ändern: Programmiermodus einschalten und Nummern wie in Beispiel 2 bzw. 3 eingeben.

Löschen der gespeicherten Nummer:

Bei Einsatz im Hauptanschluß:
Programmiermodus einschalten und Taste PROG. zweimal drücken.

- Im LCD-Feld wird "___" angezeigt.

Bei Anschluß an Nebenstellenanlage:
Programmiermodus einschalten und das "U" zweimal nacheinander einspeichern. Danach die PROG.-Taste drücken.

- Im LCD-Feld wird "___" angezeigt.

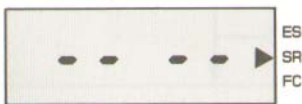

Nachrichtenweiterleitung einschalten

1. Stellen Sie den Funktionsschalter auf die Position "^^".
2. Stellen Sie den Wahlschalter SR/ES auf die Position "SR".
3. Drücken Sie die SR/ES-Taste.

- Die Anzeige SR/ES leuchtet auf.
- Falls die SR/ES-Anzeigelampe blinkt, überprüfen Sie die ANSAGE3 (SR) und die Nummer für die Nachrichtenweiterleitung.
- Zum Beenden Taste SR/ES erneut drücken. Die Anzeige SR/ES erlischt.

Hinweis:

Falls der Wahlschalter SR/ES in der Stellung "SR+ES" steht, ruft das Gerät Sie abwechselnd über die Nachrichtenweiterleitung und die Euro-signalfunktion an.

- Wenn die Nummer für die Nachrichtenweiterleitung besetzt ist oder der Anruf nicht innerhalb von 40 Sekunden angenommen wird, ruft das Gerät bis zu 11 mal erneut an. (s.S. 22)
- Falls Ihre Codenummer nicht akzeptiert wird, spielt das Gerät die EA ab. Legen Sie den Hörer auf. Das Gerät ruft danach bis zu zweimal erneut an.

Eurosignal-Funktion

Mit dieser Funktion kann Ihr Gerät Sie durch Ihren Eurosignalempfänger darüber informieren, daß eine Nachricht aufgezeichnet worden ist.

Bei jeder Aufzeichnung einer Nachricht ruft das Gerät automatisch die Eurosignal-Zentrale an, die den Ruf an Ihren Eurosignalempfänger weiterleitet.

Wenn Sie das Eurosignal hören, können Sie Ihren Telefonanschluß anrufen und die eingegangene Nachricht abhören.

Denken Sie daran, Ihre Eurosignalnummer einzuprogrammieren !

Programmierung der Eurosignalnummer

1. Drücken Sie dreimal die Taste **PROG. MODE**.
2. Geben Sie die Eurosignalnummer so ein, wie es im Abschnitt "Einprogrammieren der Telefonnummer für die Nachrichtenweiterleitung" beschrieben ist (siehe Seite 17).

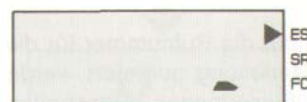

Eurosignal-Funktion einschalten

1. Stellen Sie den Funktionswahlschalter auf die Stellung "^^".
2. Stellen Sie den Wahlschalter SR/ES auf die Stellung "ES".
3. Drücken Sie die Taste **SR/ES**.
 - Die Anzeige SR/ES leuchtet auf.
 - Bei blinkender SR/ES-Signallampe muß die Eurosignal-Nummer eingegeben werden.
 - Zum Beenden erneut die SR/ES-Taste drücken. Die Anzeige SR/ES erlischt.

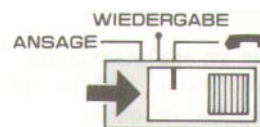

Hinweis:

Wenn der Wahlschalter SR/ES in der Stellung "SR/ES" steht, ruft das Gerät Sie abwechselnd über die Nachrichtenweiterleitung und über die Eurosignal-Funktion.

- Wenn trotz eines Anrufes bei der Eurosignal-Zentrale kein Eurosignal gesendet wird, ruft das Gerät dort bis zu 11 mal erneut an.
- Wenn auch bei gesendetem Eurosignal keine Abfrage der Nachrichten erfolgt, ruft das Gerät bis zu zweimal erneut an.

Wahlwiederholung für die Nachrichtenweiterleitung

Im Folgenden wird der Ablauf der Wahlwiederholung dargestellt.

Nach Aufzeichnung eines Anrufes...

.wählt das Gerät die ES- oder die SR-Nummer.

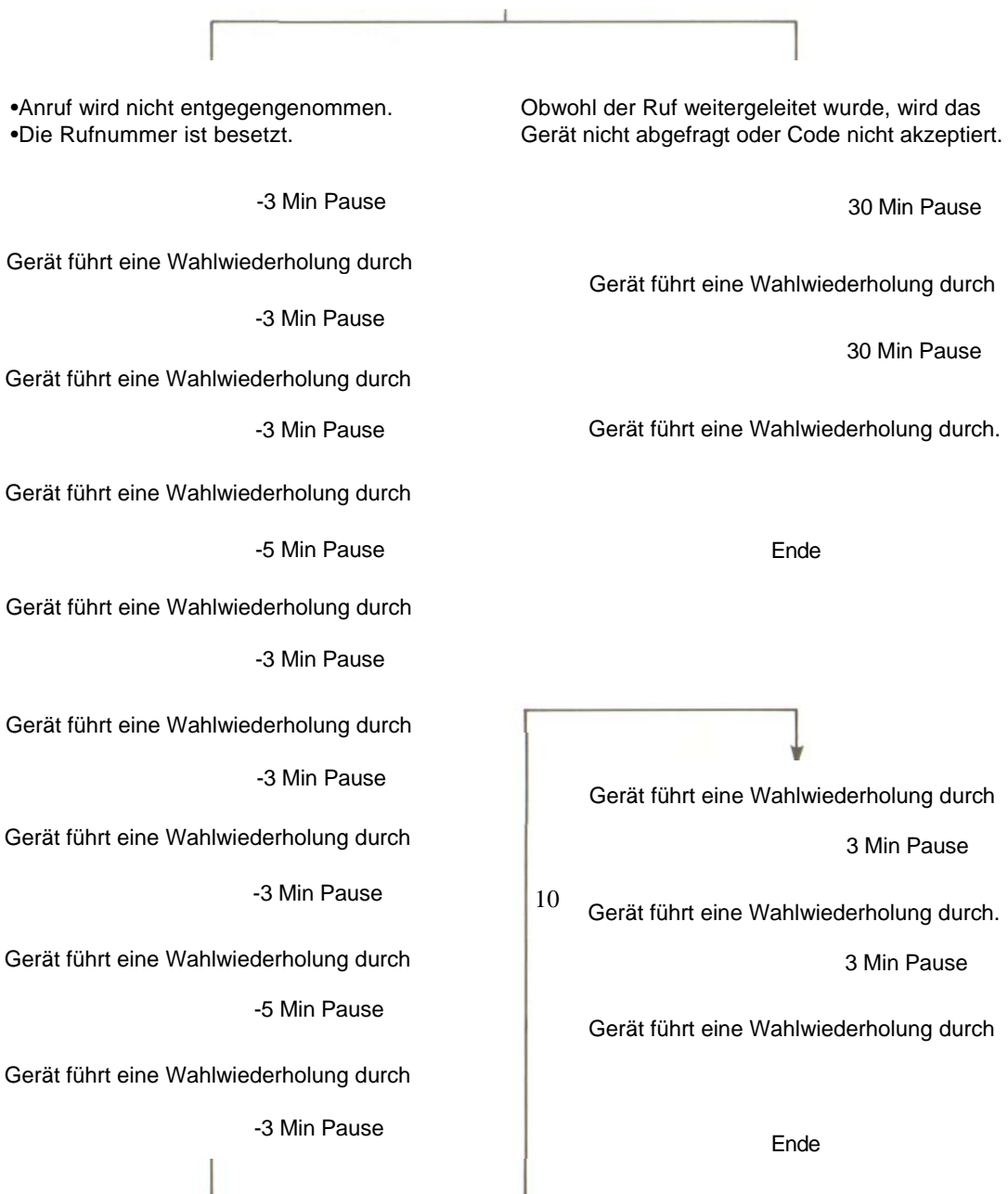

Einstellen der Uhrzeit

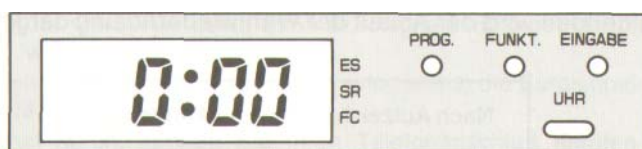

Einstellen der Uhrzeit

1. Drücken Sie zum Einstellen der Uhrzeit die **PROG.-Taste**.
 - Die Stundenziffern blinken.
2. Drücken Sie zum Einstellen der Stunden die **EINGABE-Taste**.
3. Drücken Sie nun die Taste **FUNKT.**.
 - Die Minutenziffern blinken.
4. Drücken Sie zum Einstellen der Minuten die **EINGABE-Taste**.
5. Zum Beenden der Eingabe die Taste **PROG.** drücken.

Leichter Druck auf die EINGABE-Taste erhöht die angezeigte Ziffer um Eins.

Durch Drücken und Festhalten der EINGABE-Taste wechseln die angezeigten Ziffern schnell in aufsteigender Zahlfolge.

Drücken Sie die PROG.-Taste zum Beenden der Eingabe gleichzeitig mit einem Zeitsignal, um eine korrekte Sekundenanzeige zu erhalten.

Die Genauigkeit der Uhr liegt bei ca. ± 30 Sekunden pro Monat, falls die Raumtemperatur zwischen 0°C und 40°C beträgt.

Überprüfen der Einstellung

Drücken Sie die Taste UHR.

Anschluß des Gerätes an zwei Amtsleitungen (Option)

Sollte Ihr Telefonanschluß zwei Amtsleitungen haben, bieten wir Ihnen die Option für die zweite Leitung (KX-A73) an.

Fragen Sie Ihren Händler.

Die Leistungsmerkmale dieser Option sind folgende:

- beantworten und aufzeichnen von Anrufen

- Fernabfragemöglichkeit Folgende Leistungen sind nur mit der ersten Leitung möglich:

 - Mitschneiden

 - Lauthören

 - Anwahl der programmierten Rufnummern

Leitungswahlschalter (OPTION 2. LEITUNG) Amtsleitung 1: Nur

Anrufe auf Leitung 1 werden beantwortet. **Amtsleitung 2:** Nur

Anrufe auf Amtsleitung 2 werden beantwortet. **Auto:** Anrufe auf

beiden Amtsleitungen werden beantwortet.

(Es wird aber nur eine Amtsleitung zur Zeit bearbeitet.)

Anzeigen im LCD-Feld

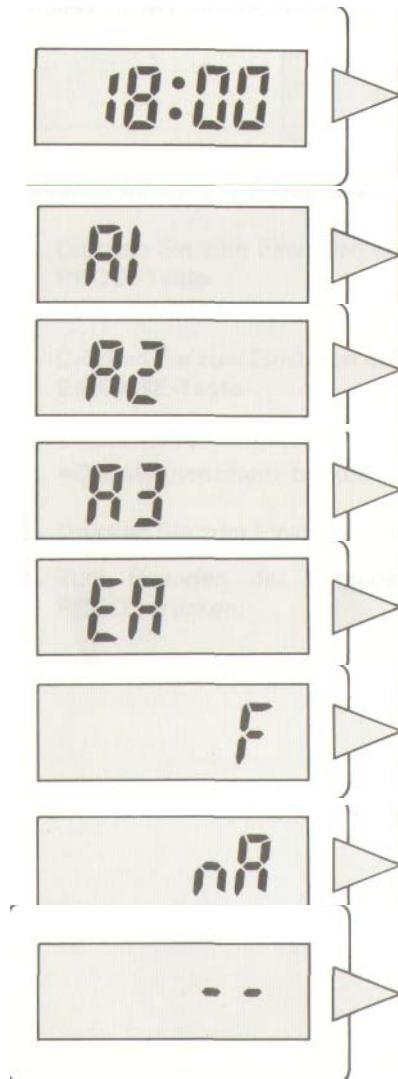

- Beim Ausschalten am Netzschalter
- Bei Druck auf die Taste "UHR"
- Bei Ausfall der Netzstrom-Versorgung von mehr als 6 Stunden Dauer. In diesem Fall blinkt das LCD-Feld, sobald wieder Strom über das Netz geliefert wird.

- Wenn der Funktionsschalter in der Stellung "ANSAGE" steht.
- Beim Aufzeichnen der ANSAGE 1

- Bei Druck auf die Taste "**ANSAGE 2**"
- Beim Aufzeichnen der ANSAGE 2

- Bei Druck auf die Taste "**ANSAGE 3**"
- Beim Aufzeichnen der ANSAGE 3

- Nach dem Aufzeichnen der ANSAGE 1 und/oder der ANSAGE 3

- Wenn bei der Aufzeichnung des Ansagetextes eine Pause von mehr als 2 Sekunden Dauer gemacht wird. • Bei beschädigter oder nicht eingesetzter Kassette

- Wenn der Wahlschalter für die Dauer der Nachrichtenaufzeichnung in der Stellung "AUSKUNFT" steht.

- Bei Ausfall der Netzstrom-Versorgung von mehr als 6 Stunden Dauer. In diesem Fall blinkt das LCD-Feld, sobald wieder Strom über das Netz geliefert wird.
- Wenn die Kassette für die Aufzeichnung eingehender Nachrichten herausgenommen wurde.



Fehlerbeseitigung



Problem

Ursache und Abhilfe

Das Gerät reagiert auf keinen Tastendruck. Die Kassetten lassen sich nicht herausnehmen.

Anschlußstecker des Netzadapters herausziehen und Batterie entfernen, nach 2 min. Batterie einsetzen und Netzadapter anschließen.

Das Gerät zeichnet keine eingehenden Anrufe auf, obwohl es darauf eingestellt ist.

Die Ansagekassette ist nicht korrekt besprochen worden. Der Wahlschalter steht auf "AUSKUNFT".

Während der Ansage ertönen fünf Signaltöne.

Ansagetexte neu aufnehmen.

<p>Die Nachrichtenweiterleitung bzw. die Eurosignalfunktion arbeiten nicht.</p> <p>^ s</p>	<p>f "\</p> <p>> Es ist keine Telefonnummer für die Nachrichtenweiterleitung einprogrammiert worden.</p> <p>^ ^</p>
<p>Der Ansagetext wird nicht vollständig abgespielt, obwohl er korrekt aufgesprochen wurde.</p> <p>t j</p>	<p>></p> <p>•Tonköpfe reinigen. (Siehe "Wartung des Gerätes")</p> <p>•Ansagetexte neu aufnehmen, dabei laut und deutlich sprechen.</p> <p>~ j</p>
<p>Die Wiedergabe des Ansagetextes oder der eingehenden Nachrichten ist trotz voll aufgedrehtem Lautstärkeregler sehr leise.</p> <p>^ j</p>	<p>></p> <p>Tonköpfe reinigen. (Siehe "Wartung des Gerätes")</p> <p>j</p>
<p>Der Signalgeber erzeugt einen Ton, der Anrufbeantworter reagiert jedoch nicht darauf.</p> <p>^ <t</p>	<p>•Achten Sie darauf, Ihre eigene Codenummer korrekt einzugeben. •Ansagetext in ruhiger Umgebung aufzeichnen.</p> <p>t j</p>

Einsetzen des Akkupacks

Das Akkupack dient als Sicherung für Stromausfall. Auch ohne Netzspannung können dadurch die Uhrzeit, die Anzahl aufgezeichneter Nachrichten, Rufnummern und Anrufe gespeichert werden.

Einsetzen des Akkupacks

1. Nehmen Sie den Deckel des Akkufaches ab.

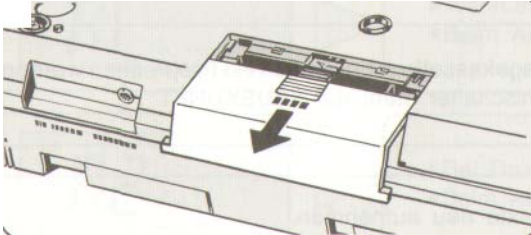

2. Schließen Sie das Akkupack an und setzen Sie es in das Akkufach.

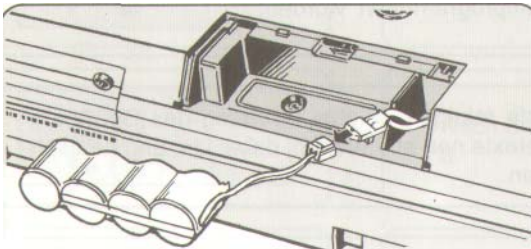

Beim Anschließen nicht an den Kabel, sondern an den Steckern anfassen.

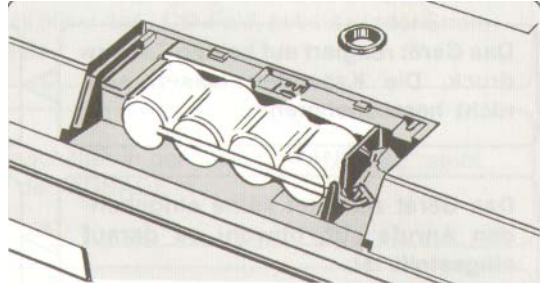

- Setzen Sie das Akkupack so in das Fach ein, wie es in der Zeichnung dargestellt ist.
- Legen Sie das Anschlußkabel in die Gehäusaussparung neben dem Akkupack.

Herausnehmen des Akkupacks

Trennen Sie die Kabelverbindung des Akkupacks.

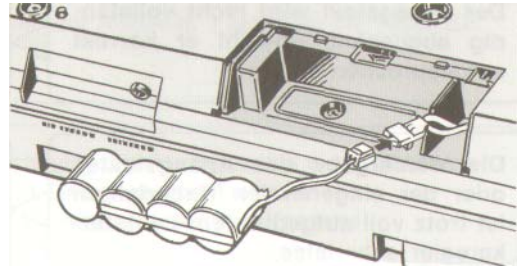

Beim Trennen nicht an den Kabeln, sondern an den Steckern anfassen.

- Bei eingestecktem Adapteranschluß wird das Akkupack automatisch geladen.
- Das Akkupack kann einen Stromausfall für etwa 6 Stunden überbrücken.

Kassetten

- Um ein Optimum an Wiedergabequalität und Zuverlässigkeit zu erreichen wechseln Sie die Kassetten bitte alle sechs Monate aus. Wenn Ihr Gerät mehr als zwanzig Anrufe am Tag bearbeitet wechseln Sie die Ansagekassette bitte nach drei Monaten.
- Legen Sie die Kassette nie in die Nähe eines Magnetfeldes z.B. Fernsehgerät.
- Sollte die Ansagekassette und die Aufzeichnungskassette einmal defekt werden, können Sie sie durch eine hochwertige Normalkassette ersetzen. Benutzen Sie dafür Kassettentypen, wie z.B. Panasonic C-30, C-60 oder C-90. metall- und Chrom-Kassetten dürfen nicht benutzt werden.
- Mit einem durchgesteckten Bleistift können Sie das Tonband in der Kassette von hand aufwickeln:

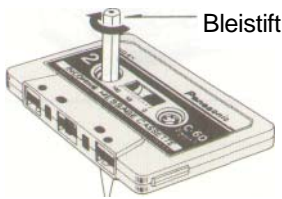

- Benutzen Sie bitte keine C-120 Kassetten, sie können hier leicht zum Stoppen des Gerätes führen.
- Achten Sie darauf, daß die Kassetten wie unten dargestellt eingelegt sind.

O

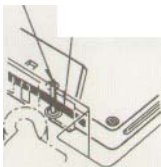

X



Antriebswelle
Tonband

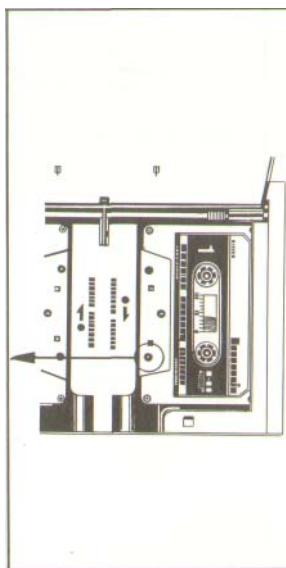

Wartung des Gerätes

Die Teile, die sich in ständigem Kontakt mit dem Tonband befinden, wie Tonkopf und Antriebswelle, können verschmutzen und zu Störungen führen. Regelmäßiges Reinigen dieser Teile verhindert derartige Störungen. Bei der Reinigung ist folgendermaßen vorzugehen:

- Reinigen Sie die Oberfläche des Tonkopfes, die Andruckrolle und die Antriebswelle mit einem fusselfreien Wattestäbchen. Sind der Tonkopf und die Antriebswelle stark verschmutzt, kann das Wattestäbchen leicht mit reinem Alkohol befeuchtet werden.

Hinweise:

- Bringen Sie keine magnetischen oder metallischen Gegenstände in die Nähe des Tonkopfes. Er kann dadurch magnetisiert werden.
- Ölen Sie bitte keine Teile des Gerätes.

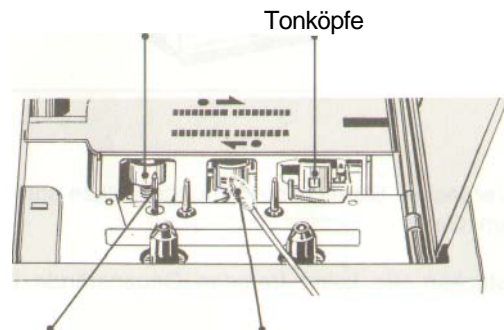

Andruckrolle
Antriebswelle Wattestäbchen

Aufstellung des Gerätes

- Stellen Sie das Gerät nicht in der Nähe von Lampen, Motoren und Fernsehgeräten auf. Es kann dann zu Störungen der Aufzeichnung kommen.



X

- Halten Sie das Gerät fern von Staub, Feuchtigkeit, hohen Temperaturen, Erschütterungen, sowie der direkten Bestrahlung durch Sonnenlicht.



X

- Verdecken Sie nicht die Lüftungsschlitze unten am Gerät.
- Stecken Sie keine fremden Gegenstände in das Gerät.



X

Sonstiges

- Wenn irgendwelche Störungen auftreten, trennen Sie das Gerät von der Telefonleitung. Funktioniert das Telefon ohne angeschlossenen Anrufbeantworter wieder einwandfrei, schließen Sie ihn bitte nicht eher an, bis der Fehler in dem Gerät behoben ist. Funktioniert das Telefon ohne angeschlossenen Anrufbeantworter immer noch nicht störungsfrei, liegt der Fehler wahrscheinlich bei dem Telefon.

- Benutzen Sie für das Reinigen des Gerätes bitte keine benzinhaltigen Flüssigkeiten oder pulverförmige Reinigungsmittel. Ein weiches Tuch genügt.



X

Hinweise für den Käufer:

1. Achten Sie bitte darauf, daß Ihr Fachhändler diese Bedienungsanleitung beim Kauf des Gerätes ordnungsgemäß ausfüllt.
2. Gewährleistungsansprüche bestehen lediglich gegenüber Ihrem Fachhändler (Verkäufer), nicht gegenüber dem Hersteller oder der Vertriebsgesellschaft des Herstellers.

Panasonic
Telefonanrufbeantworter

EINGEGANGEN 23. Juli 1992

Modellbez. KX-T1727BS

Nur vom Fachhändler auszufüllen

Serien-Nr.

Verkaufsdatum

Händlerstempel + Unterschrift

Matsushita Electric Trading Co., Ltd.
P.O. Box 288, Central Osaka, Japan

Printed in Japan

PQQX6030ZA F0589AO